

XY-Achsen Präzisionsmanipulator, Edelstahl, DN 100 CF



PFEIFFER 

XY-Achsen Manipulator

PFEIFFER 



Abbildung ähnlich

XY-Achsen Präzisionsmanipulator, Edelstahl, DN 100 CF

- Präzisions-Kreuzrollenführung
- Spielfrei und kein Slip-Stick-Effekt
- Führung und Antrieb verschleiß- und wartungsfrei
- Extrem stabile Konstruktion minimiert Positionsabweichung bei Druckänderungen
- Mikrometerschrauben mit großen Bedientrommeln zum einfachen Bedienen und Ablesen
- Bidirektionale Skala
- Maximale x- und y- Auslenkung gleichzeitig voll nutzbar
- Anschlussflansch mit Durchgangsbohrungen, Verfahrflansch mit Gewindebohrungen

Maßbild

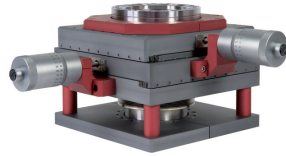
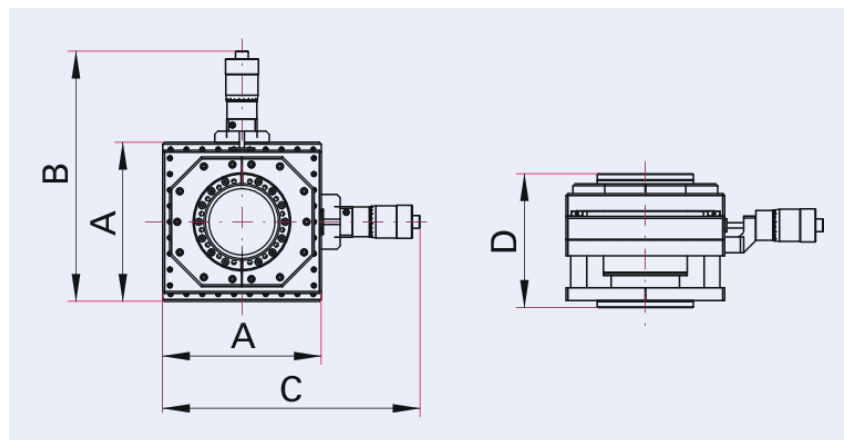

A	254 mm
B	394 mm
C	406 mm
D	210 mm

Technische Daten	XY-Achsen Präzisionsmanipulator, Edelstahl, DN 100 CF
Betriebstemperatur	-15 – 80 °C
Genauigkeit	< 3 µm
Einbaulage	Beliebig
Dichtheit	<1 · 10 ⁻¹¹ Pa m ³ /s <7,5 · 10 ⁻¹¹ Torr l/s <1 · 10 ⁻¹⁰ mbar l/s
X/Y-Auslenkung	±25 mm ±0,98 inch
Max. zulässige Nutzlast	100 kg 220,46 lb
Gewicht ca.	18 kg 39,68 lb
Auflösung	2 µm
Wiederholgenauigkeit	< 3 µm
Anschlussflansch	DN 100 CF
Druckbereich	1 · 10 ⁻¹⁰ hPa – Umgebungsdruck
Innendurchmesser	DN 63: 65 mm, DN 100: 102 mm
Material	Membranbalg: Edelstahl 316L, Flansch und Rohr: Edelstahl 304L, Gehäuse: Aluminium eloxiert

Bestellnummer	XY-Achsen Präzisionsmanipulator, Edelstahl, DN 100 CF
XY-Achsen Präzisionsmanipulator, Edelstahl, DN 100 CF	420MXY100-25

**Sie suchen eine optimale Vakuumlösung?
Sprechen Sie uns an:**

**Pfeiffer Vacuum Components & Solutions GmbH Germany
T +49 551 99963-0
info-cs@pfeiffer-vacuum.com**

Oder scannen Sie den Barcode, um unsere Webseite zu besuchen:



https://vacuum-shop.com/shop/de_DE/



Irrtümer und/oder Änderungen vorbehalten. - 14.05.2025

**Folgen Sie uns auf Social Media
#pfeiffervacuum**



www.pfeiffer-vacuum.com

PFEIFFER 