



# Schnellzugangstür, mit Schauglas, DN 100 CF

---

**PFEIFFER** 

# Schnellzugangstür, mit Schauglas

PFEIFFER 



Abbildung ähnlich

## Schnellzugangstür, mit Schauglas, DN 100 CF

- Schraubenlöcher: Durchgangsbohrungen mit Senkung für Zylinderkopf
- Montierbar mit Innensechskantschrauben

## Maßbild

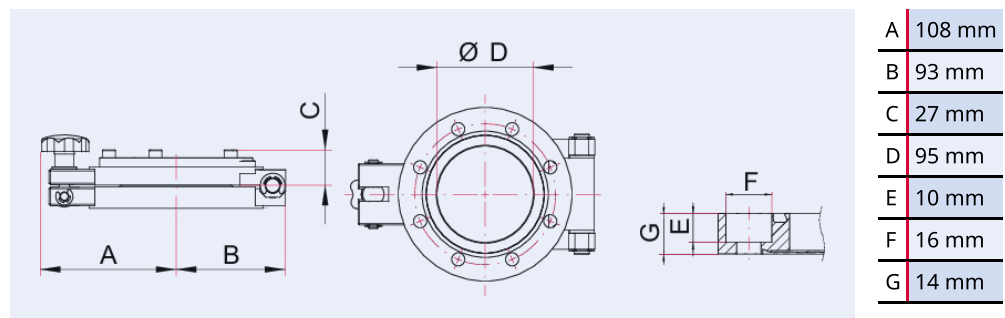

## Technische Daten

Technische Daten	Schnellzugangstür, mit Schauglas, DN 100 CF
Materialien mit Medienkontakt	Edelstahl
Anzahl Schrauben	16 Stück
Dichtung	FKM
O-Ring Material	FKM
Temperaturbereich	15 – 150 °C
Schauglas	Borosilikatglas
Anschlussflansch	DN 100 CF
Druckbereich	$1 \cdot 10^{-8}$ hPa - Umgebungsdruck
Temperaturbereich max.	150 °C   302 °F   423,15 K
Temperaturbereich min.	15 °C   59 °F   288,15 K

<b>Bestellnummer</b>	<b>Schnellzugangstür, mit Schauglas, DN 100 CF</b>
Schnellzugangstür, mit Schauglas, DN 100 CF	420KTU100-G

**Sie suchen eine optimale Vakuumlösung?  
Sprechen Sie uns an:**

**Pfeiffer Vacuum Components & Solutions GmbH Germany  
T +49 551 99963-0  
info-cs@pfeiffer-vacuum.com**

**Oder scannen Sie den Barcode, um unsere Webseite zu besuchen:**



[https://vacuum-shop.com/shop/de\\_DE/](https://vacuum-shop.com/shop/de_DE/)



Irrtümer und/oder Änderungen vorbehalten. - 14.05.2025

**Folgen Sie uns auf Social Media  
#pfeiffervacuum**



[www.pfeiffer-vacuum.com](http://www.pfeiffer-vacuum.com)

**PFEIFFER** 